

Detalle de bodega.

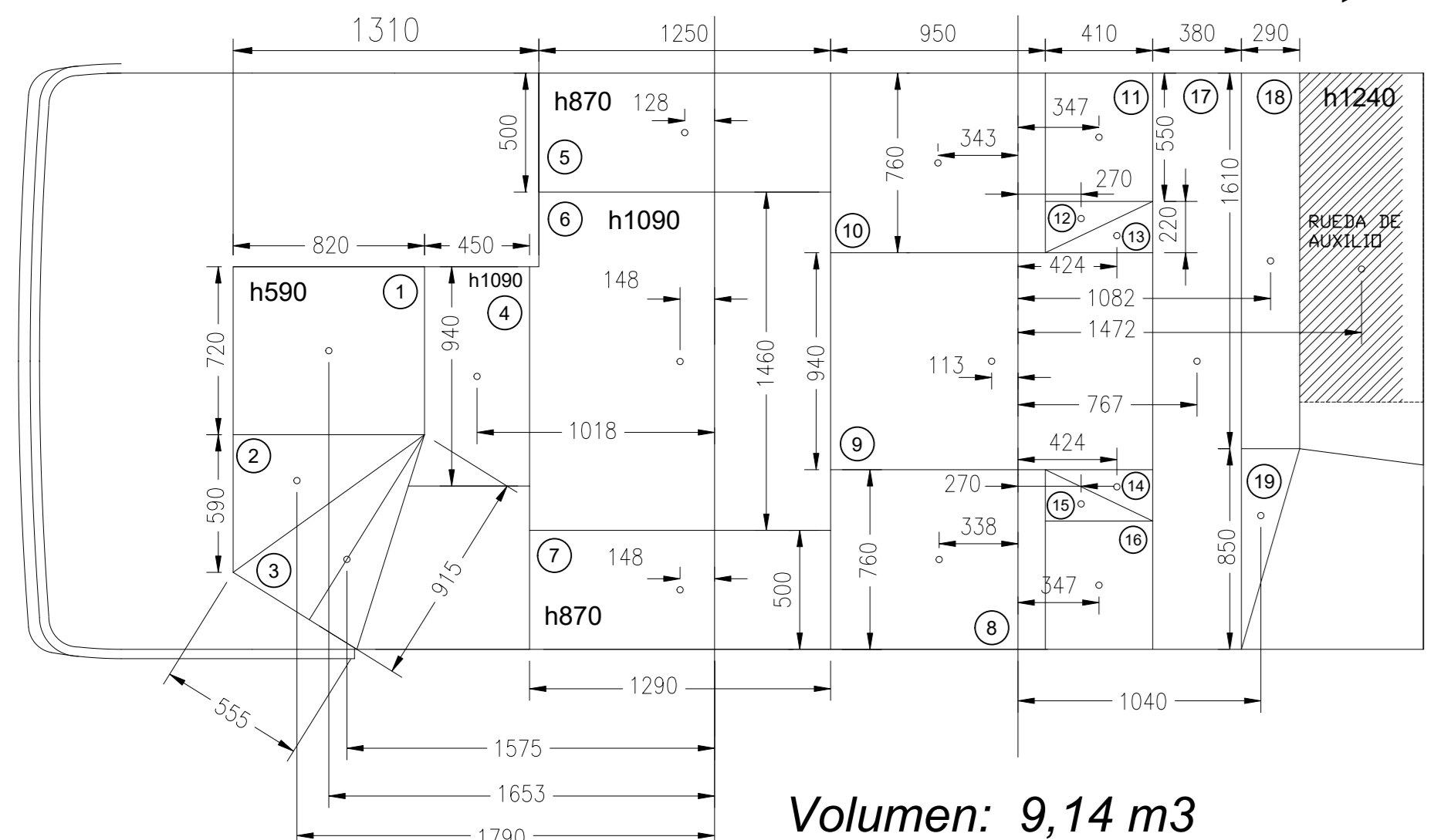

Detalle de Portapaquete: Escala 1 : 10

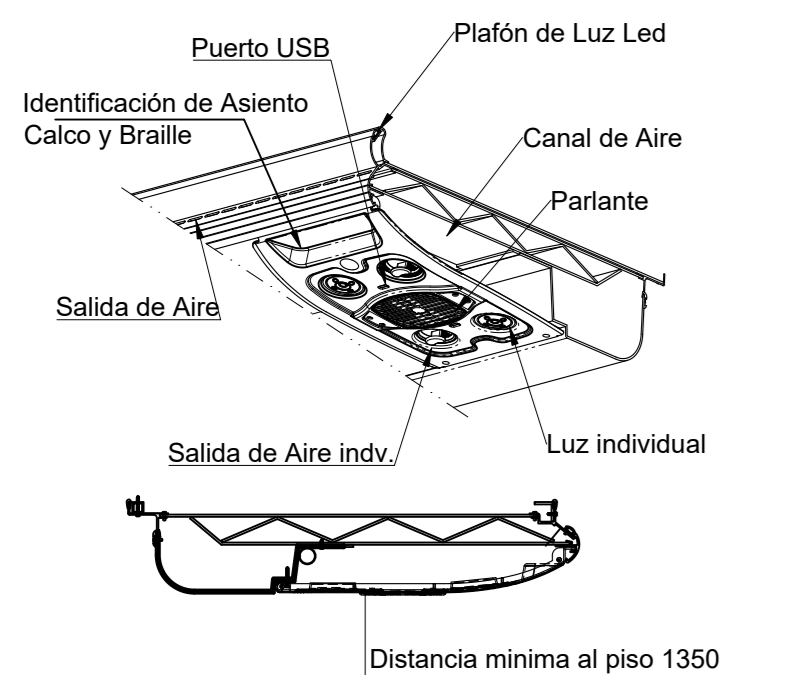

Depresor puerta Ascenso/descenso (Lado interno)

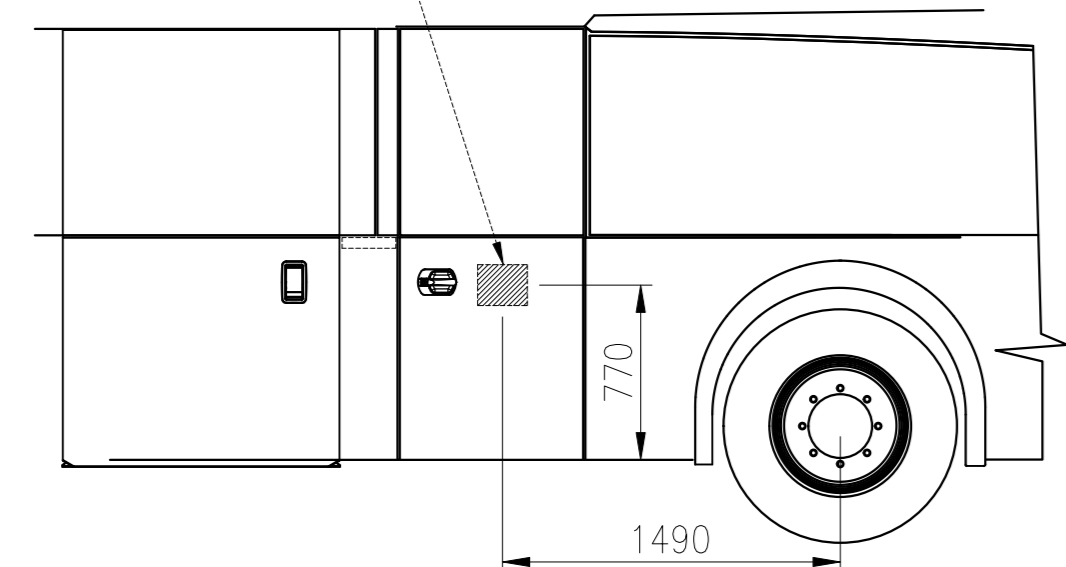

Detalle asiento para Personas con movilidad reducida: Escala 1 : 25

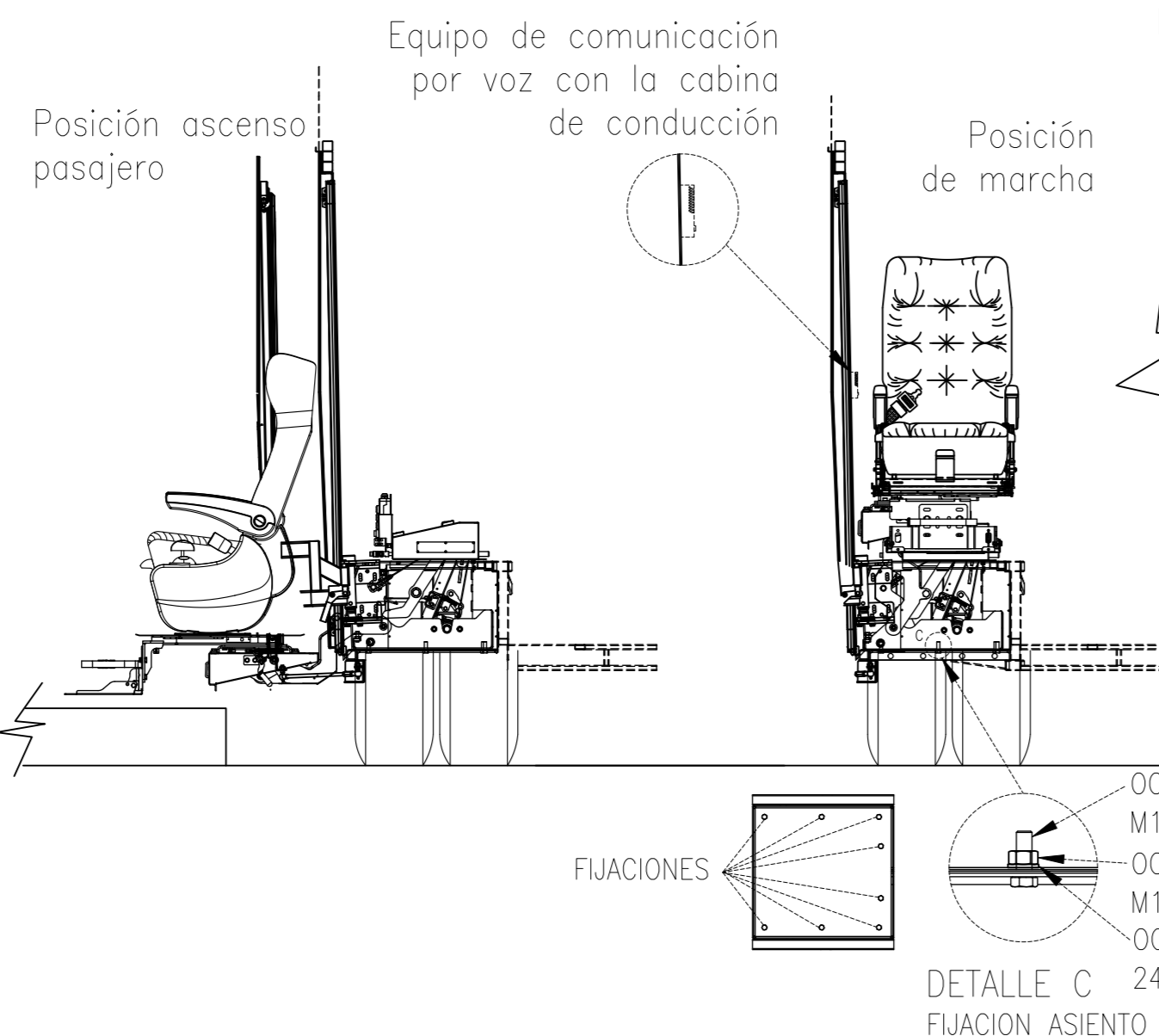

Detalle de estribo: Escala 1 : 20

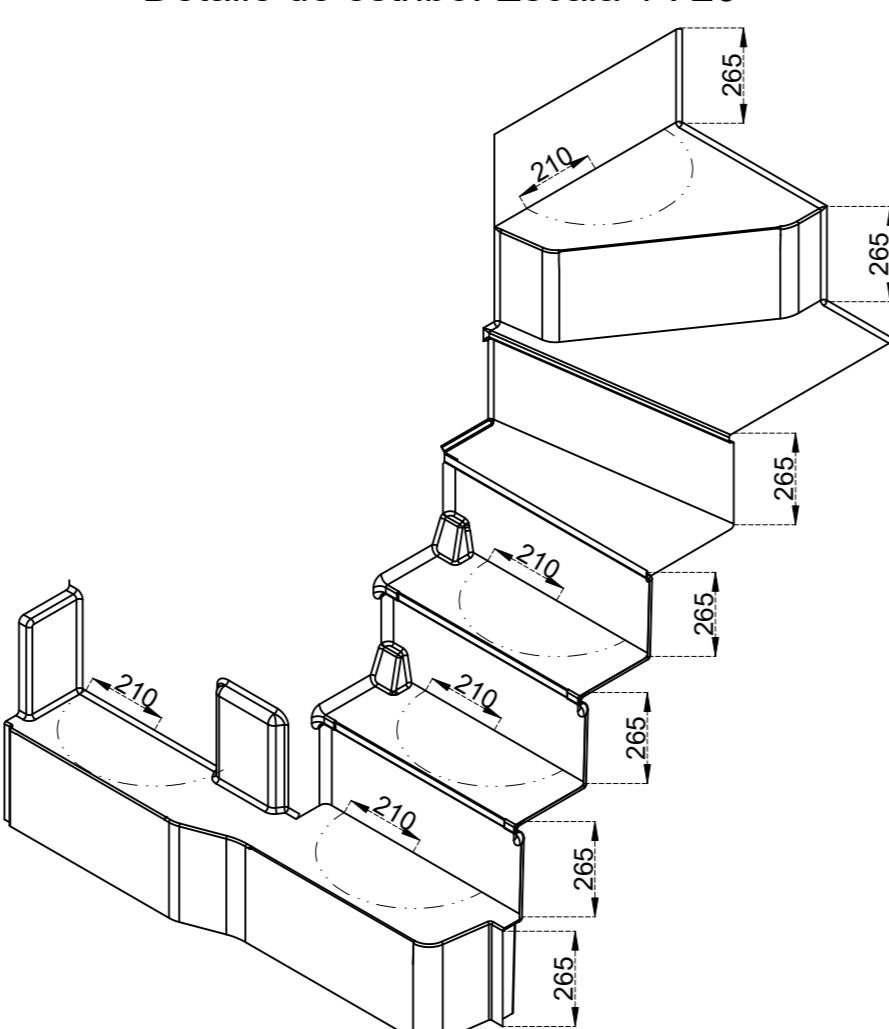

Version B

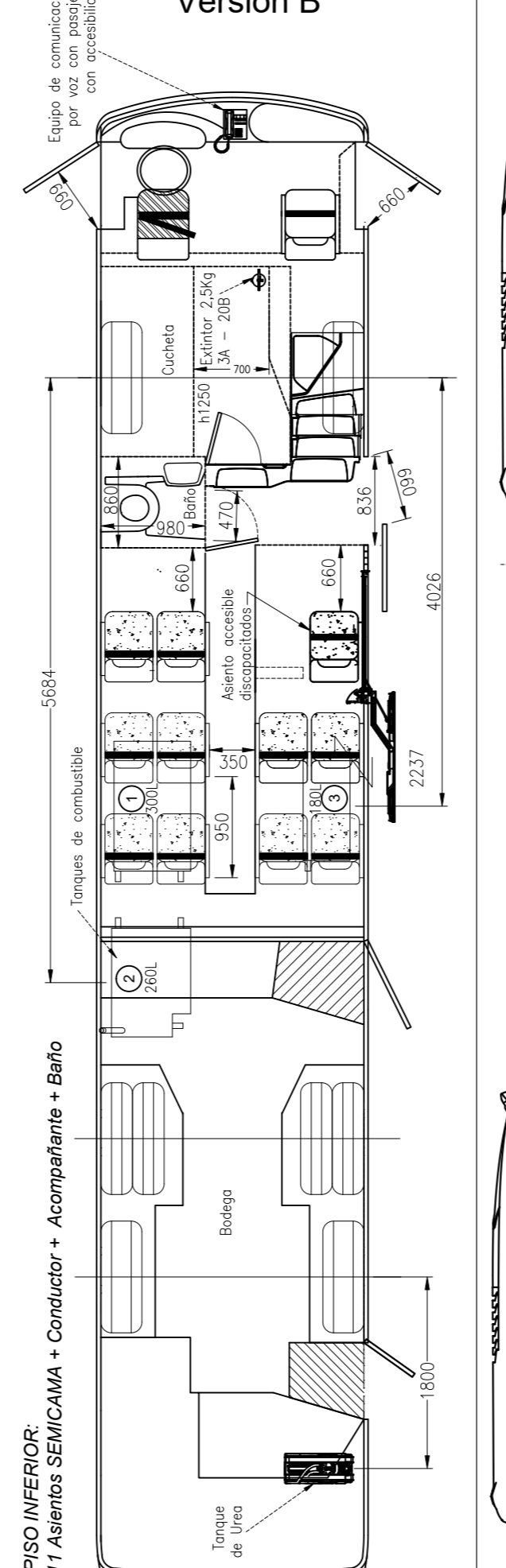

Version A

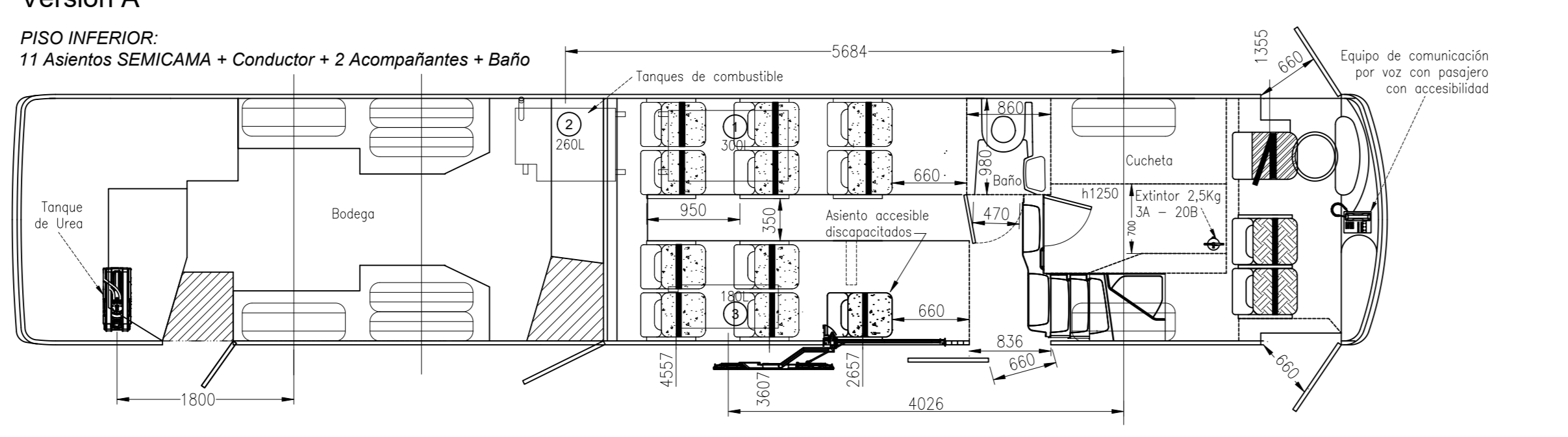

Version B

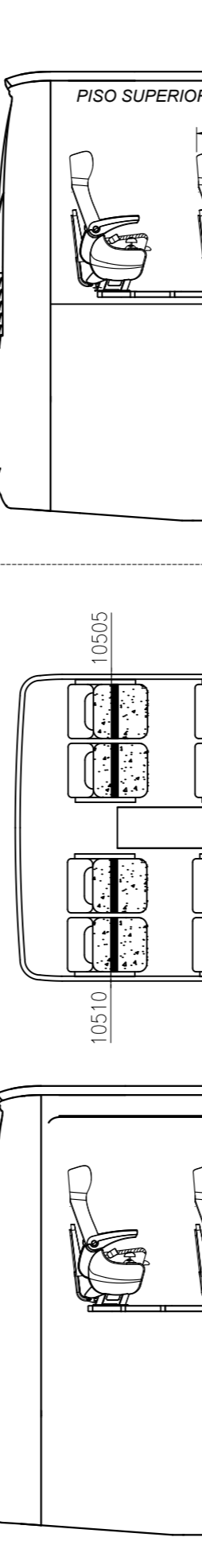

PISO SUPERIOR: Capacidad: 44 SEMICAMA + Minibar (Ambas Versiones)

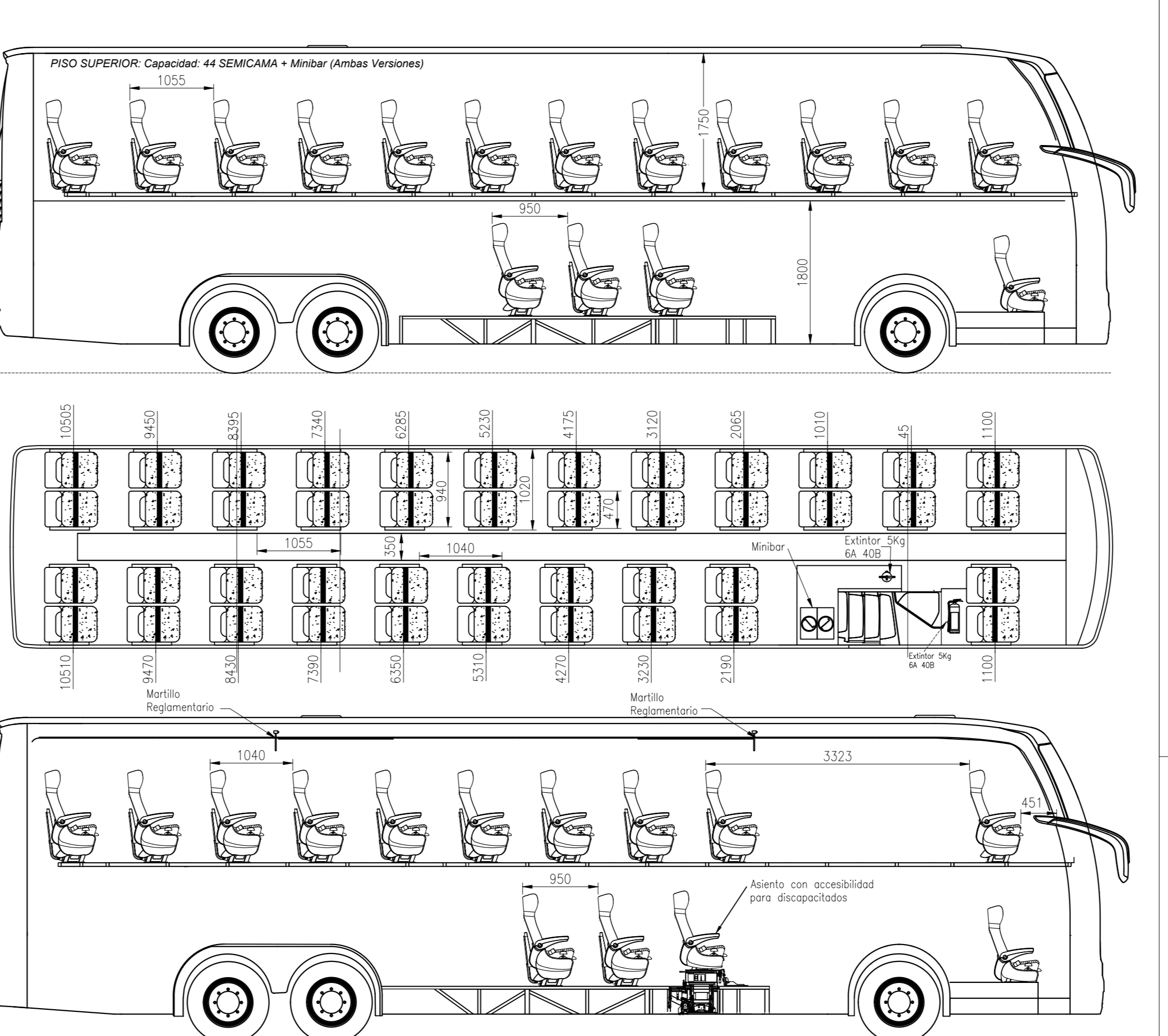

PISO INFERIOR: 11 Asientos SEMICAMA + Conductor + Acompañante + Baño

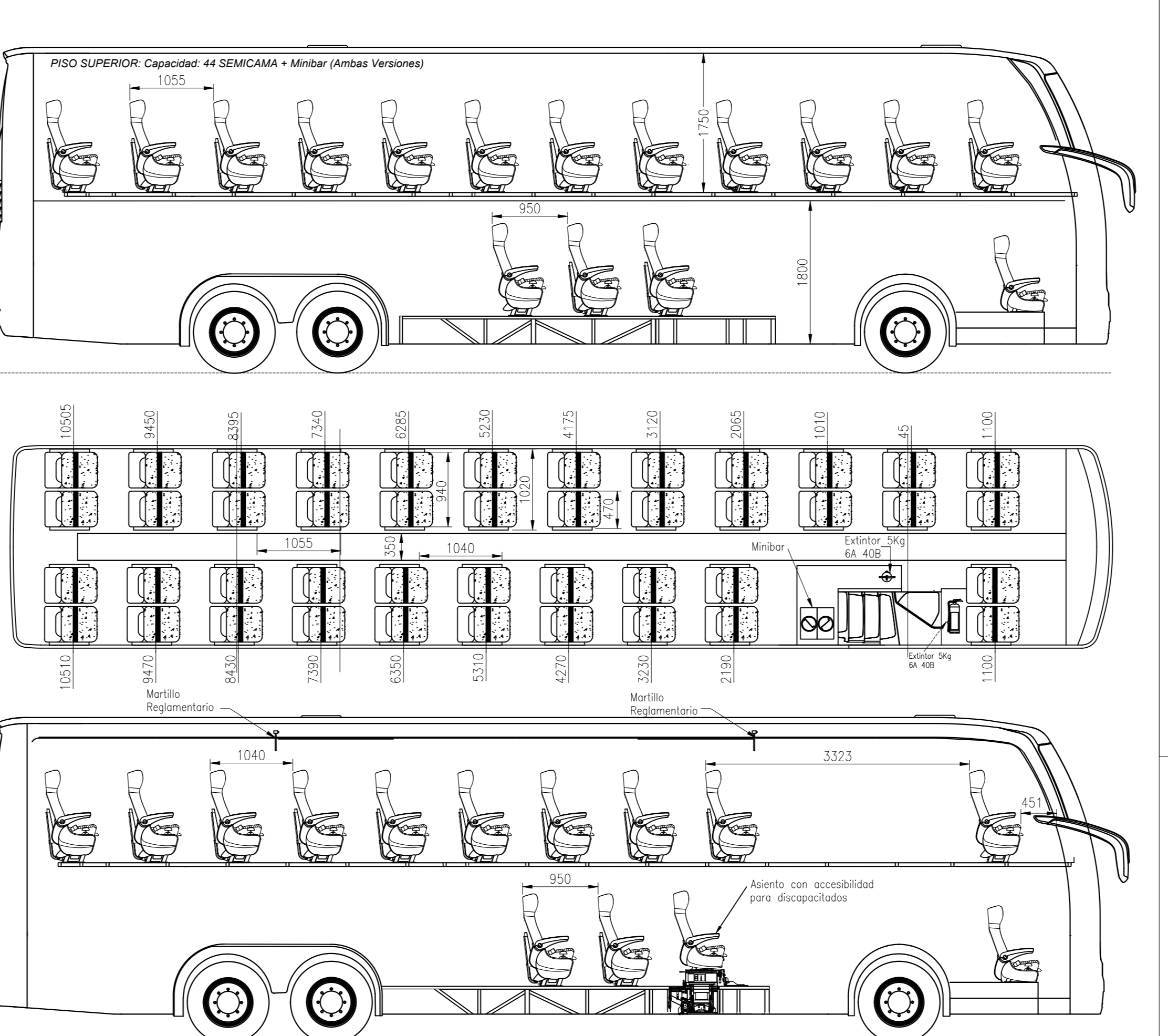

Detalle de asientos: Escala 1 : 25 Tipo de Servicio: Semicama

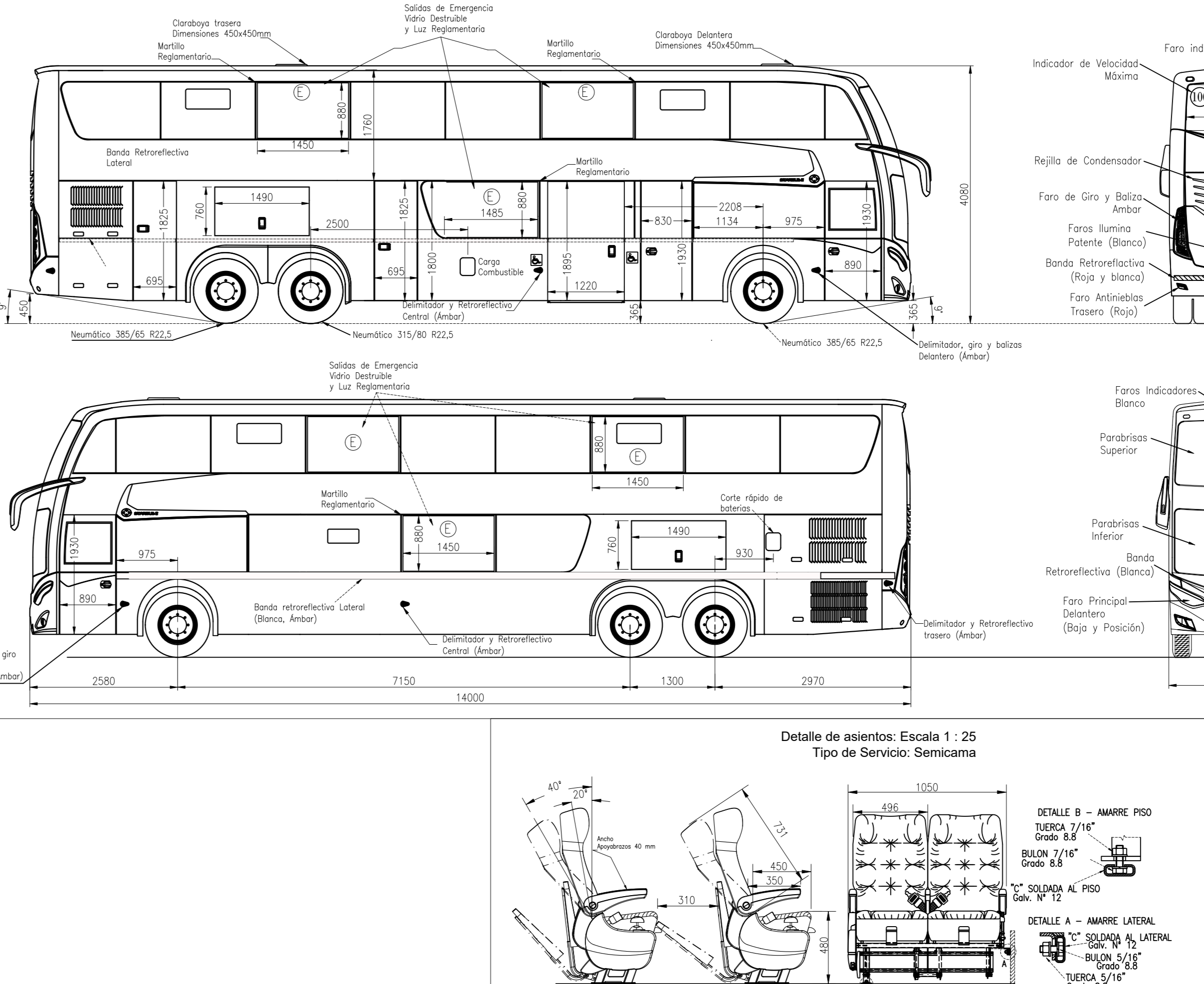

Ubicación chapa de carrocería -Ambas Versiones- Escala 1 : 50



Tabla especificaciones técnicas (CNRT)					
Expediente original	No aplica				
Expediente modificación (número de chasis)	No aplica				
1. Expediente, plano o disposición de aprobación "módulo experimental"	Expediente: 122576/2013				
2. Expediente o referencia "ensayo establecido"	94478/2016				
3. Expediente LCM asociado	39-8930/15				
4. Chasis Marca / Modelo	Scania /K360 B, K400 B, K440 B				
4.1. Mejor Marca / Modelo	Scania /K360 B, K400 B, K440 B				
5. Carrocería Marca / Modelo	Metalsur / Starbus 405				
6. Configuración de ejes	S-14-1S				
7.1 Dimensiones de neumáticos primer eje (índice de carga y velocidad)	385/65/R22.5 (160 K)				
7.2 Dimensiones de neumáticos segundo eje (índice de carga y velocidad)	315/80/R22.5 (152 M)				
7.3 Dimensiones de neumáticos tercer eje (índice de carga y velocidad)	385/65/R22.5 (160 K)				
8. Tipo de combustible	Diesel				
8.1 Capacidad de combustible (l, m ³ , kWh)	740 litros				
8.2 Cantidad de tanques de combustible	3				
9.1 Cantidad total butacas piso inferior (no incluye conductor+acompañante+azafata)	11				
9.2 Cantidad total butacas piso superior	44				
9.3 Cantidad total de butacas (incluye conductor + acompañante + azafata)	57 / 58				
9.4 Tipo de butacas (Piso inferior y piso superior)	Semicama				
9.5 Cinturones de seguridad (butacas para pasajeros)	Dos Puntos inerciales				
9.6 Marca / modelo de butaca	Metalsur / G6				
10.1 Ventanillas de emergencia piso superior	4				
10.2 Ventanillas de emergencia piso inferior	2				
11. Eje trasero direccional	No				
12. Vehículo con accesibilidad para personas con movilidad reducida (PMR)	SI				
13. ABS	SI				
14. Control de Crucero Adaptativo (Adaptive Cruise Control)	SI				
15. Sistema de control de carril (Lane Departure Warning System - LDWS)	SI				
16. Advanced Emergency Braking Systems - AEB	SI				
17. Señal de Frenado de Emergencia (Emergency Braking Display - EBD)	SI				
Tabla de emisiones del motor					
Monóxido de Carbono - CO	1,50g/kWh				
Hidrocarburos Totales - HC	0,46g/kWh				
Oxidos de Nitrógeno - NOx	2,00g/kWh				
Material Particulado - MP	0,02g/kWh				
Tabla de pesos					
VERSION B - 55 ASIENTOS + C + A					
Eje delantero	5800	Eje(s) Trasero(s)	12370	Total	18170
Tara	1567		3421		4988
Carga Útil	7367		15791		23158
Peso Total	7500		16500		24000
Admisibles	7500		17500		25000
VERSION A - 55 ASIENTOS + C + 2A					
Eje delantero	5800	Eje(s) Trasero(s)	12370	Total	18170
Tara	1649		3426		5075
Carga Útil	7449		15796		23245
Peso Total	7500		16500		24000
Admisibles	7500		17500		25000
Observaciones o tolerancias de peso en báscula: Incluye aire acondicionado, etc, entre otros.					



Av. San Martín 2939
CP: 2124 Villa Gdor. Gálvez
Santa Fe - Argentina
www.metalsur.com.ar

Nº de plano de Carrocería: S-360
Tipo de Servicio: Larga Distancia Semicama
Técnico Responsable: Ing. Luis Angel Signorelli
Especialidad: Ingeniero Mecánico
Matrícula: 2 - 0069 - 7
Fecha: 05/08/2022 Escalas: 1 : 50 - 1 : 10 | Medidas: mm
Dibujó: Pablo Amantea

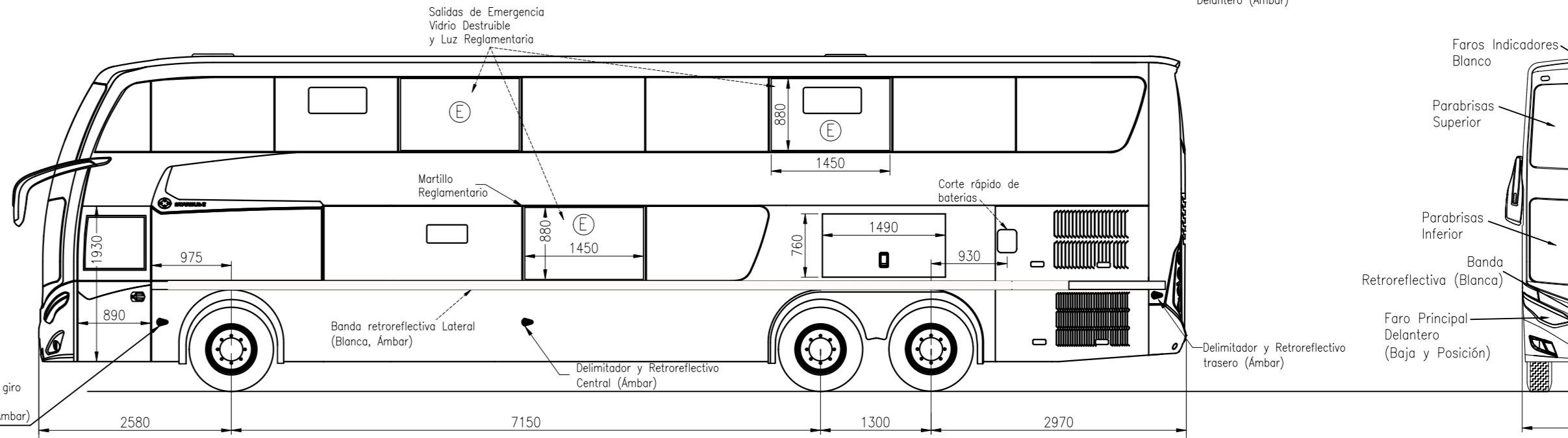
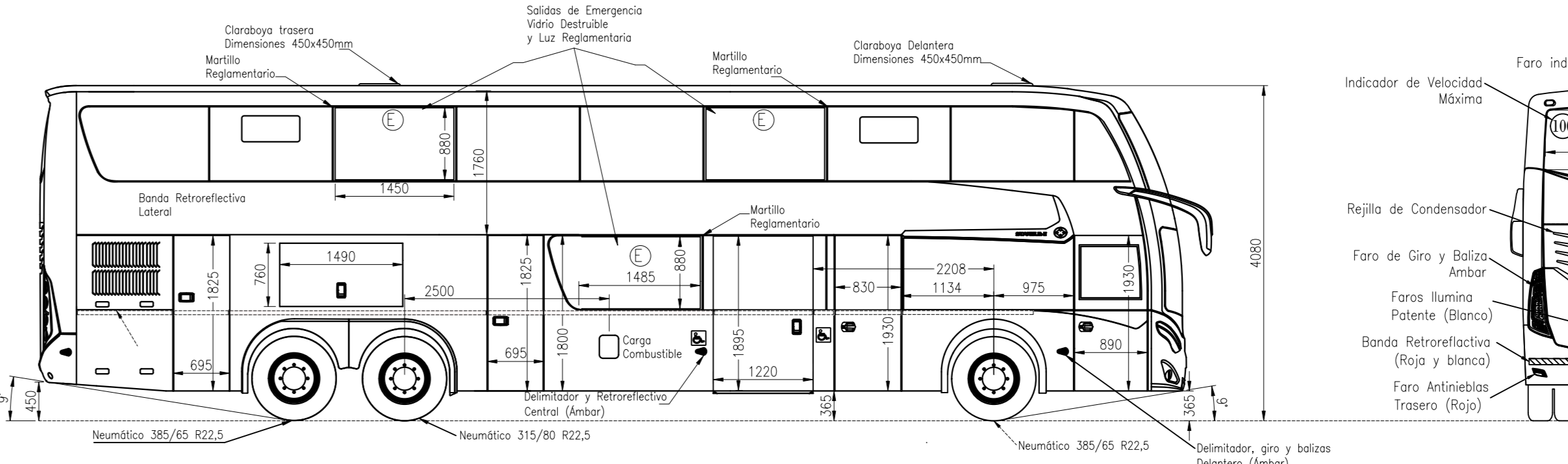
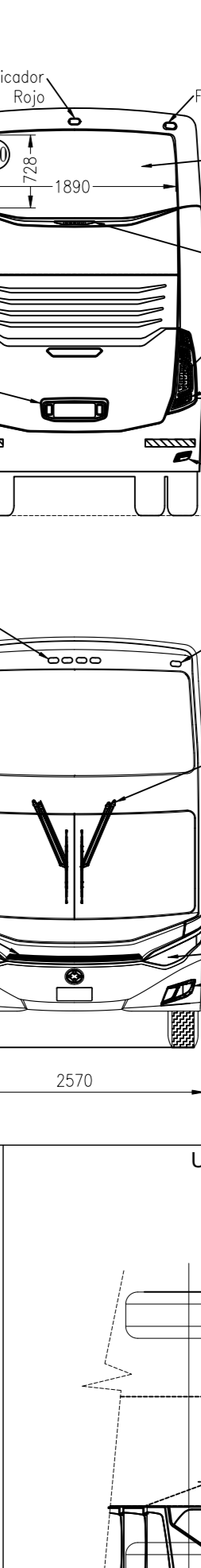

República Argentina - Poder Ejecutivo Nacional
Las Malvinas son argentinas

Hoja Adicional de Firmas
Documentación personal

Número:

Referencia: Documentación Complementaria

El documento fue importado por el sistema GEDO con un total de 1 pagina/s.