

CGB: CENTRO DE GRAVEDAD DE BODEGA  
CGT: CENTRO DE GRAVEDAD DE TANQUES  
EEQ: DISTANCIA ENTRE EJES DE CALCULO  
F1: FUERZA EQUIVALENTE A 1 PERSONA (70 kg)  
F2: FUERZA EQUIVALENTE A 2 PERSONAS (140 kg)

DISTANCIA ENTRE EJES DE CALCULO  
DISTANCIA ENTRE CENTROS DE EJES MOTRIZ Y LIBRE BALANCIN: 1300 MM  
SE TOMO: EJE MOTRIZ= 60 % Y EJE BALANCIN= 40 %  
EEQ: 7260 + 1300 \* 40% = 7260 + 520 = 7780 MM

PESO CONSIDERADO EN BODEGAS  
VOLUMEN MINIMO ADMISIBLE: 59 PASAJ \* 0,10 m<sup>3</sup>/PASAJ= 5,9 m<sup>3</sup>  
VOLUMEN TOTAL DE BODEGA: 6,46 m<sup>3</sup>  
VOLUMEN TOTAL \* 100 kg/m<sup>3</sup>: 646 KG  
SOBRECARGA 25% DEL PESO DE PASAJEROS+TRIPULACION: 1033 KG  
PESO CONSIDERADO PARA EL CALCULO: 1033 KG

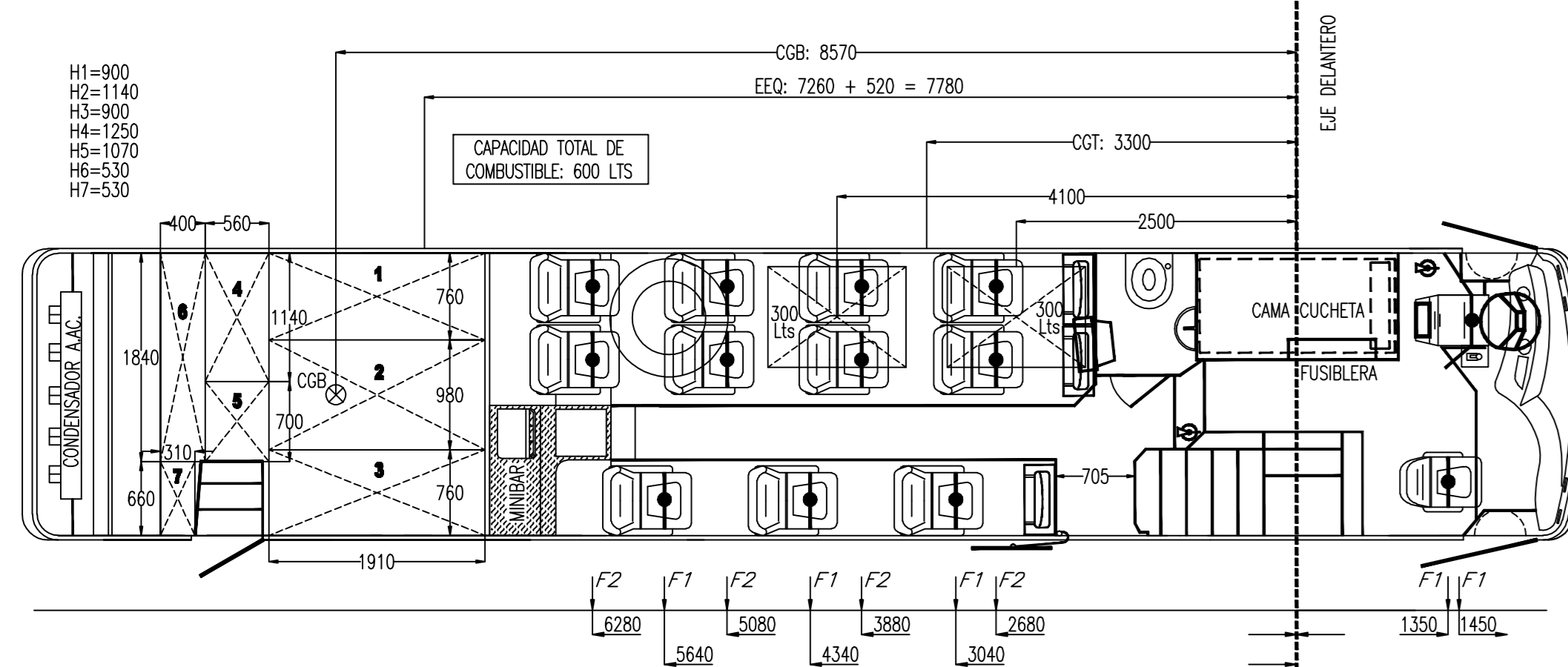
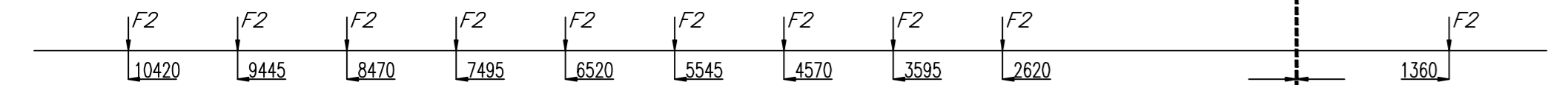
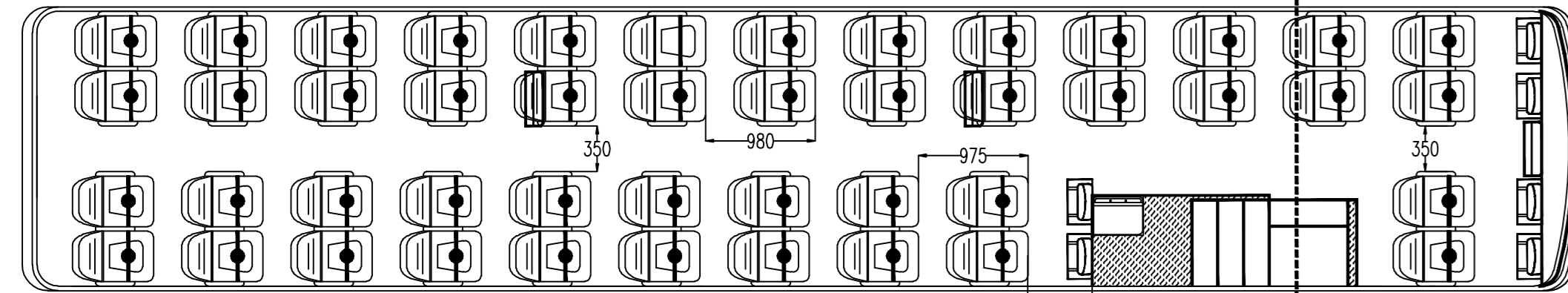
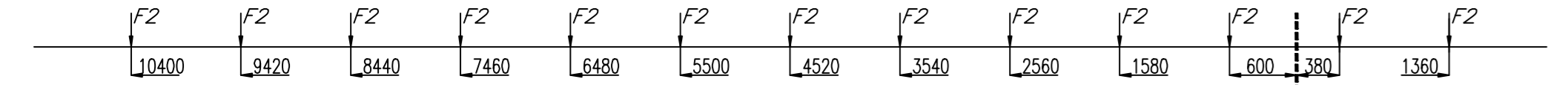

CUADRO DE CARGAS

DESCRIPCION	EJE DELANTERO	TANDEM	TOTAL (kg)
TARA	5460	12810	18270
CARGA UTIL	1522	3641	5163
PESO BRUTO	6982	16451	23433
C. ADMISIBLE	7500	16500	24000

CARGA UTIL = PASAJEROS + EQUIPAJE  
PESO BRUTO = TARA + CARGA UTIL

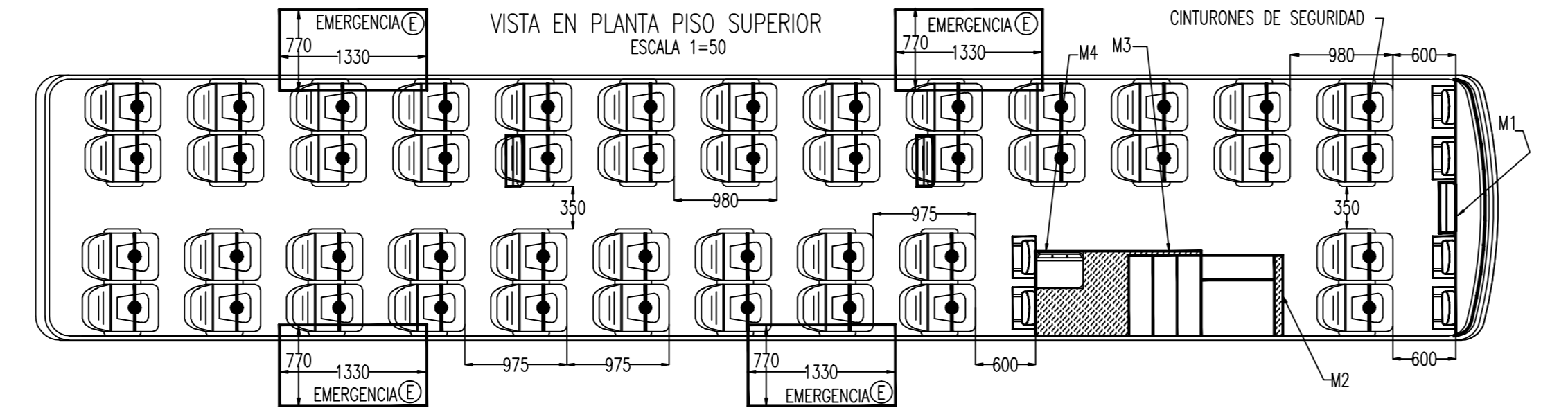
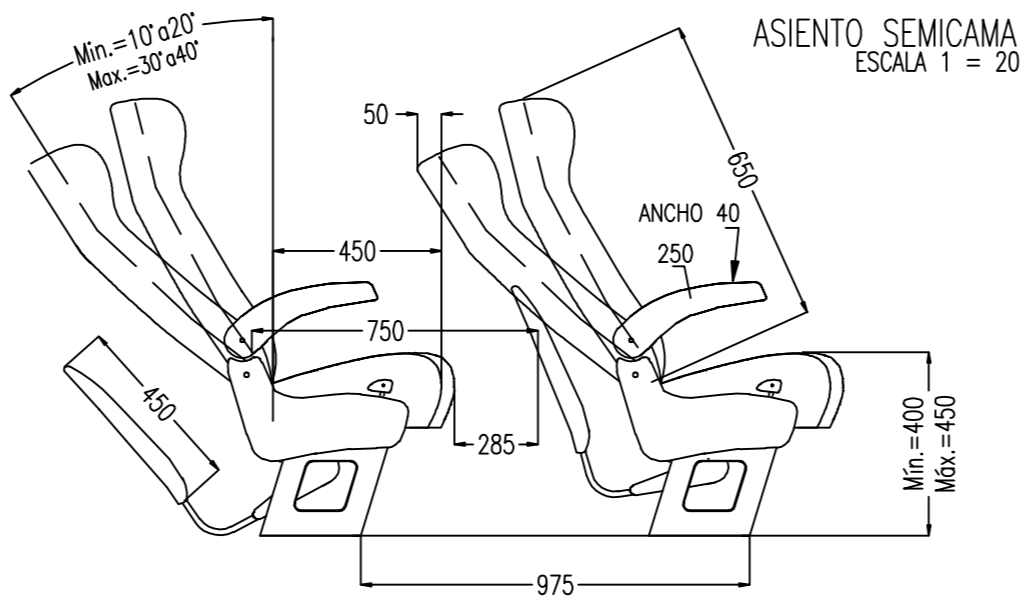

MAMPARAS:  
M1=MAMPARA DE SEGURIDAD, B=2470, H=670  
M2=MAMPARA DE SEGURIDAD, B=700, H=650  
M3=MAMPARA DE SEGURIDAD, B=1625, H=690  
M4=MAMPARA DE SEGURIDAD, B=720, H=680  
M5=MAMPARA DE SEGURIDAD, B=1060, H=1380  
M6=MAMPARA DE SEGURIDAD, B=680, H=700

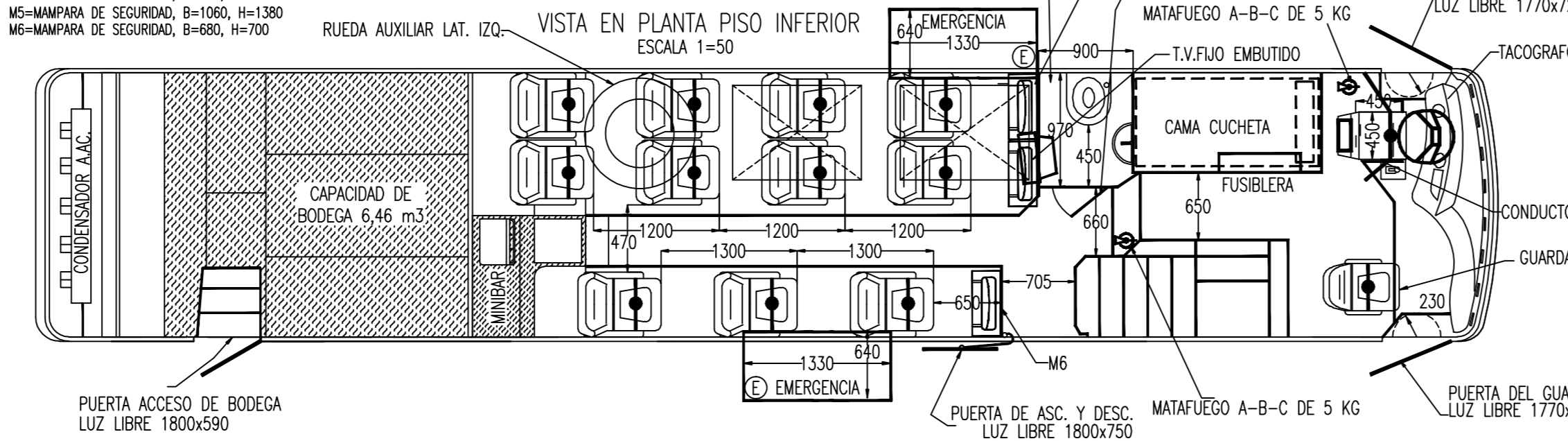

VISTA POSTERIOR  
ESCALA 1=50

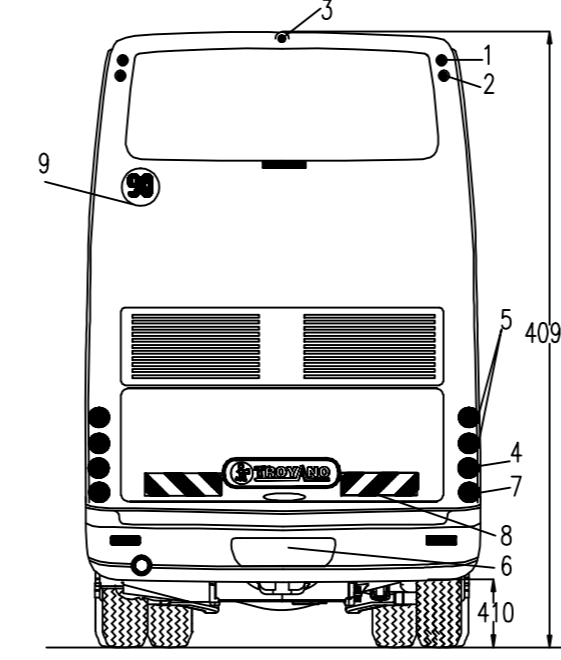

- 1=Indicación de dirección elevada(giro)
- 2=Delimitador superior
- 3=Luces adicionales p/ transporte de pasajeros
- 4=Indicador de dirección y advertencia (giro y balizo)
- 5=Posición y freno
- 6=Placa patente
- 7=Retroceso
- 8=Banda retro reflectiva roja y blanca 45 grados de 500x150 mm
- 9=Círculo retro reflectivo de velocidad máxima

DETALLE DEL PORTAPAQUETES  
ESCALA 1=15

- A= Luz individual de lectura y Salida de aire acondicionado/forzado
- B= Trampilla eléctrica para la introducción de aire al canal de aire acondicionado (V1)
- C= Numero de Asiento
- D= Plafón iluminación interior y Luz de sueño
- E= Barral acolchado
- F= Cortinas contra incandiamiento solar
- G= Vidrio se seguridad tonatado
- H= Salidas de aire acondicionado/forzado con toma de aire exterior
- J= Canal de aire forzado/acondicionado
- K= rejilla exterior

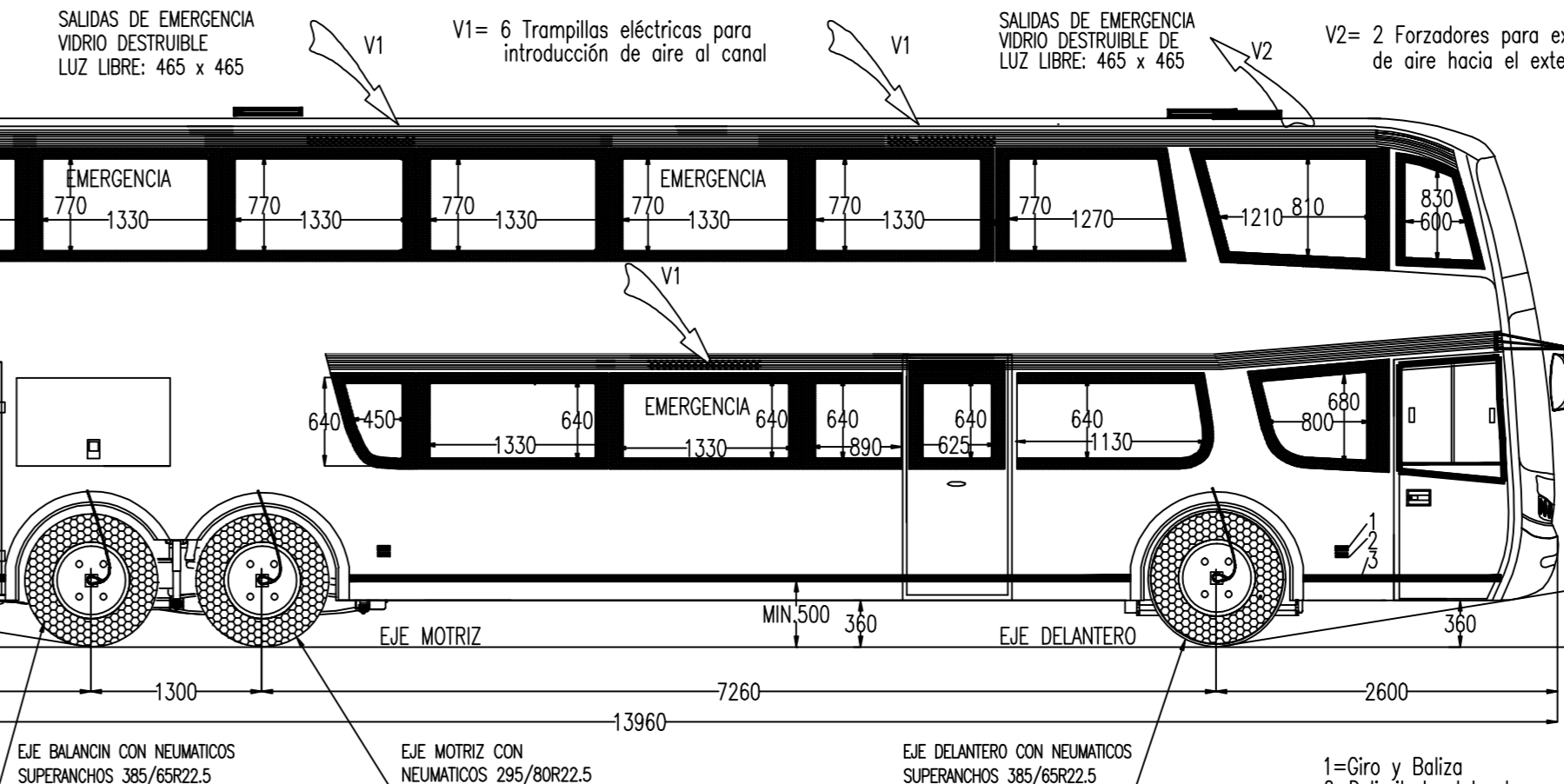
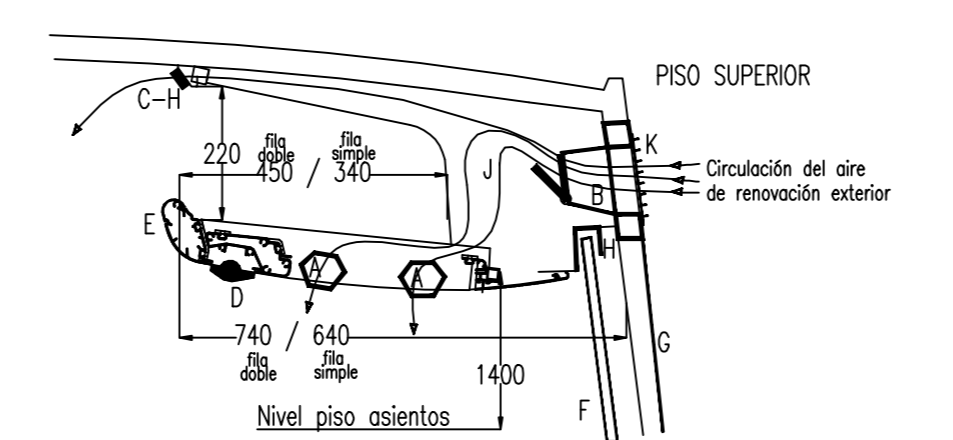

- 1=Indicador de dirección y advertencia (giro y baliza)
- 2=Delimitador lateral
- 3=Banda retroreflectiva

DETALLE ESTRIBO DE BODEGA  
ESCALA 1=25

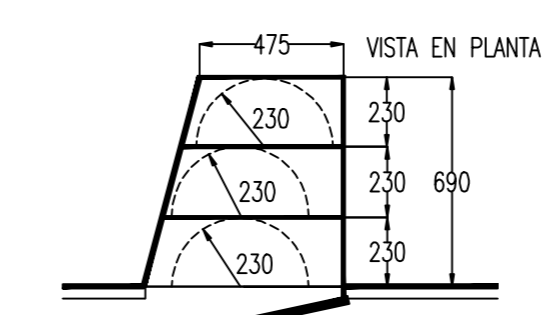
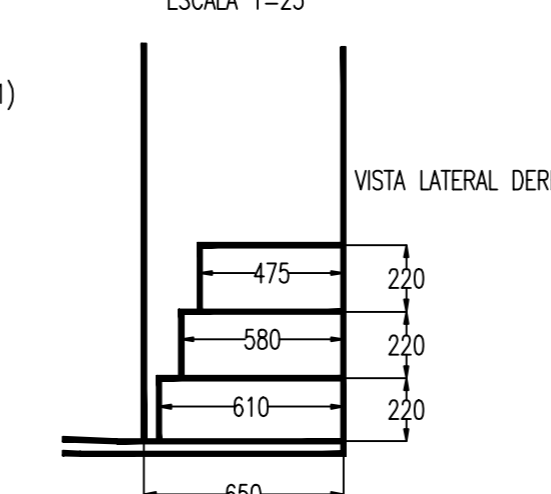

DETALLE DEL ESTRIBO  
ESCALA 1=25

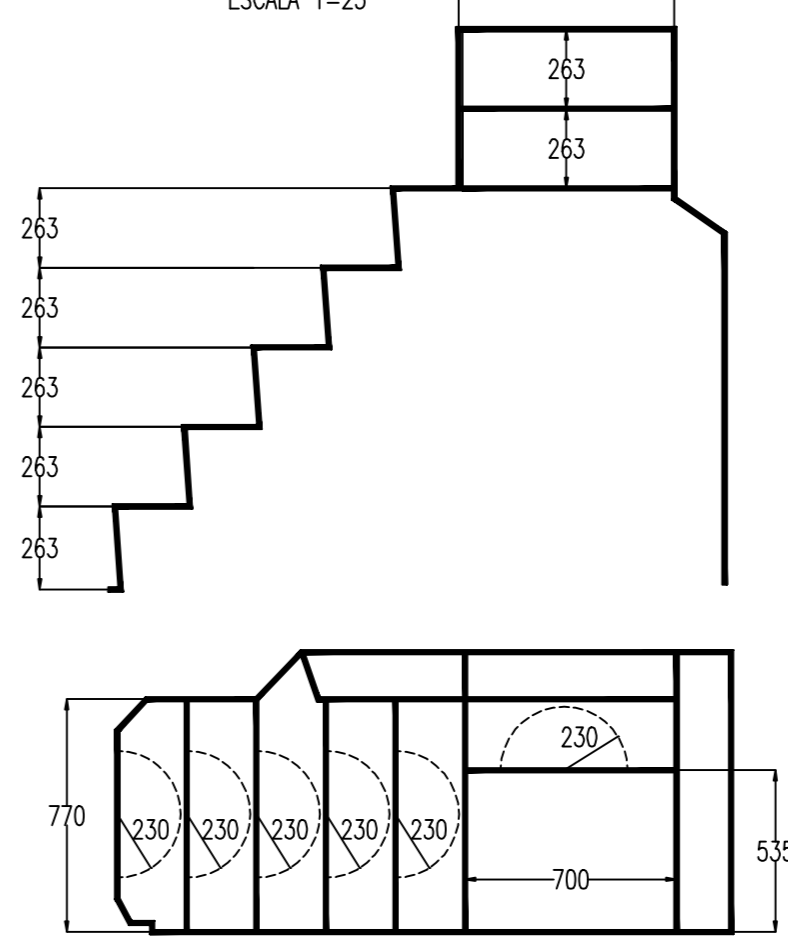

VISTA FRONTAL  
ESCALA 1=50

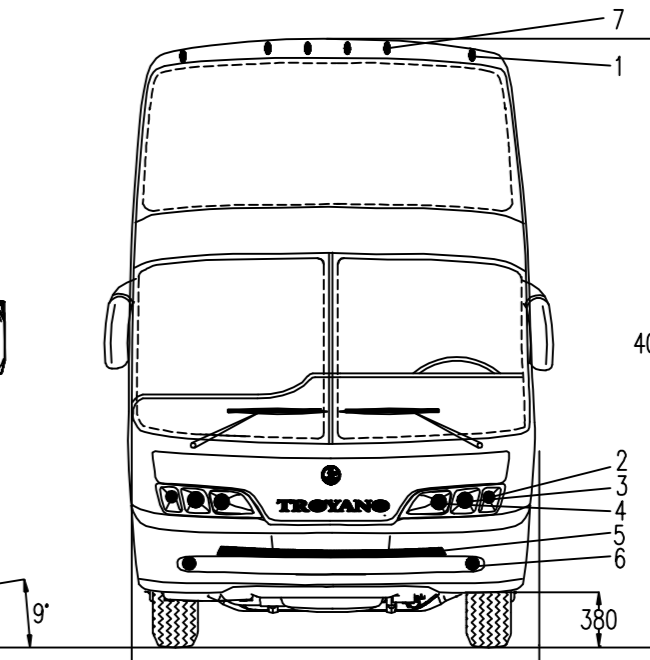

- 1=Giro y Baliza
- 2=Delimitador lateral
- 3=Banda retroreflectiva

ASIENTO CAMA EJECUTIVO  
ESCALA 1 = 20

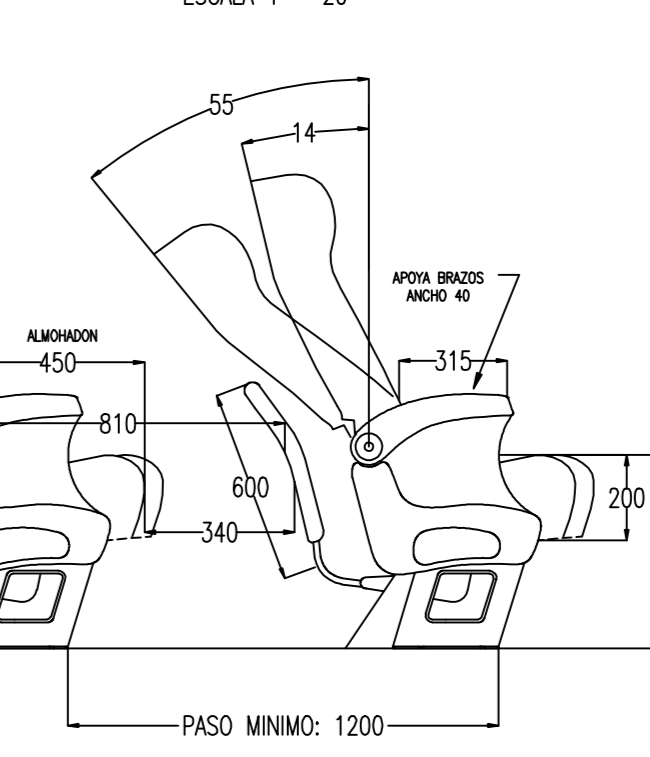

MARCA Y MODELO DE CARROCERIA: AUTOCAR TROYANO DOBLE PISO  
MARCA Y MODELO DE CHASIS: SCANIA K380 B 6X2  
MARCA DE MOTOR: SCANIA; DENOMINACION: DC 12 17 (380 HP)  
MEDIDAS EN MILIMETROS  
SERVICIO: LARGA DISTANCIA, 11 PASAJEROS CAMA EJECUTIVO PISO INFERIOR + 46 SEMICAMA PISO SUPERIOR  
CAPACIDAD: 57 PASAJEROS + CONDUCTOR + ACOMPAÑANTE  
NEUMATICOS EJE DELANTERO: 385/65 R 22.5, CAPAC. SIMPLE=9370 LBS (4250 KG)  
NEUMATICOS EJE MOTRIZ: 295/80 R 22.5, CAPAC. DUAL=6940 LBS (3150 KG); CAPAC. SIMPLE=7830 LBS (3550 KG)  
NEUMATICOS EJE BALANCIN: 385/65 R 22.5, CAPAC. SIMPLE=9370 LBS (4250 KG)  
DISTRIBUCION EXTERIOR DE LUCES DE ACUERDO AL ANEXO 1 DEL DECRETO 875/94  
MODULO EXPERIMENTAL DE CARROCERIA DE ACUERDO A PLANO EST-003, EXP. 20362/97, APROB. DISP. GCT 185 / 97  
DEFENSA FRONTAL INTERIOR DE ACERO DE 2,00MM DE ESPESOR, 2580MM DE ANCHO Y 550 MM DE ALTURA.  
DEFENSA LATERALES INFERIORES DE ACERO DE 1,25MM DE ESPESOR, 1000 MM DE ALTURA Y 7950 MM DE LONGITUD  
ENSAYO DE ESTABILIDAD LATERAL N° 148/09 - D.A.T.; según RES. S.T. N° 101/2008  
LA UNIDAD CUMPLE CON EL ANEXO II ART.2 AL 9 DEL DECRETO 2254/92: VEHICULO, AISLACION, RUIDOS, VENTILACION, ILUMINACION Y SENALIZACION, ASIENTO DE CONDUCTOR, INCENDIO, INSTRUMENTAL  
UNIDAD EQUIPADA CON MATERIALES QUE CUMPLIMENTAN LA RESOLUCION 175/2000 DE INFLAMABILIDAD  
LA UNIDAD CUMPLIMENTA CON LA RESOLUCION 1/92 DEFENSA CONTRA IMPACTOS FRONTALES Y LATERALES  
CHASIS EQUIPADO CON TACOGRAFO ORIGINAL  
EQUIPADA CON CARTEL INDICADOR Y ALARMA DE VELOCIDAD MAXIMA  
EQUIPADO CON 2 MATAFUEGOS A-B-C DE 5 KG: EN EL PISO SUPERIOR Y OTRO EN LA CABINA DE COND.  
UNIDAD PREPARADA PARA EQUIPO DE AIRE ACONDICIONADO (A CARGO DEL PROP.DE LA UNIDAD)  
UNIDAD PREPARADA PARA MEDIDOR Y CONTROL DE PRESION DE NEUMATICOS (A CARGO DEL PROP.DE LA UNIDAD)  
TODAS LAS SALIDAS DE EMERGENCIA ESTAN FORMADAS POR VIDRIOS FUSIONIZADOS, TEMPLADOS, DESTRUIBLES, IDENTIFICADAS, ILUMINADAS, EQUIPADAS CON MARTILLO QUE CUMPLIMENTA LA RESOLUCION S.T. 71/93  
ALTURA INTERIOR DEL PISO AL CIELORRASO DEL PISO SUPERIOR: 1770 MM  
PASO LIBRE DE COMUNICACION CON LA CABINA DE CONDUCCION: 1380x650 MM  
ALTURA INTERIOR EN LA CABINA DE CONDUCCION: 1500 MM  
ALTURA INTERIOR DEL PISO AL CIELORRASO DEL PISO INFERIOR: 1800 MM  
ALTURA INTERIOR EN LA PLATAFORMA DE ASCENSO Y DESCENSO: 1860 MM  
ALTURA INTERIOR EN LA PLATAFORMA DE ACCESO A CABINA LADO IZQUIERDO Y DERECHO: 1800 MM

MODIFICACIONES REALIZADAS  
EN EL PISO SUPERIOR SE PASO DE UNA DISTRIBUCION DE 29 ASIENTOS CAMA EJECUTIVO A 46 ASIENTOS SEMICAMA.  
SE ELIMINO BAÑO EN PISO SUPERIOR. SE ELIMINO EL ASIENTO DEL AUXILIAR EN CABINA.  
SE ELIMINO UN TANQUE DE COMBUSTIBLE. SE CAMBIO LA UBICACION DE LA RUEDA DE AUXILIO.  
EXPEDIENTE ORIGINAL N°: 272325/2002 - DOMINIO: ILD 474 - NRO CHASIS: 9BSK6X20093645482

Plano de presentación ante la Comisión Nacional de Regulación del Transporte - G.C.T.V.I.

JOSE TROYANO Y CIA. S.A.I.C. - FABRICA DE CARROCERIAS METALICAS PARA OMNIBUS Y VEHICULOS ARMADOS EN ETAPAS, CATEGORIA M3

INSCRIPTA SEGUN DISPOSICION D.N.T.T.672 - DIRECCION: EMILIO ZOLA 2403 - C.P. 2124 VILLA GDOR.GALVEZ  
PCIA.SANTA FE - REPUBLICA ARGENTINA - TE: 0341-4921324 - TE: 0341-4921421

PROYECTO:	DIBUJO:	REVISION:	APROBADO:	FECHA:	PLANO NUMERO:
JOSE TROYANO	J.A.A.	J.A.A.	Jorge Troyano Ingeniero Mecánico ICIE N° 253-3	26-07-2019	M-003-19



República Argentina - Poder Ejecutivo Nacional  
2020 - Año del General Manuel Belgrano

**Hoja Adicional de Firmas**  
**Informe gráfico**

**Número:**

**Referencia:** Plano M-003-19 versión final

---

El documento fue importado por el sistema GEDO con un total de 1 pagina/s.