

Vista Lateral  
Escala 1 : 50

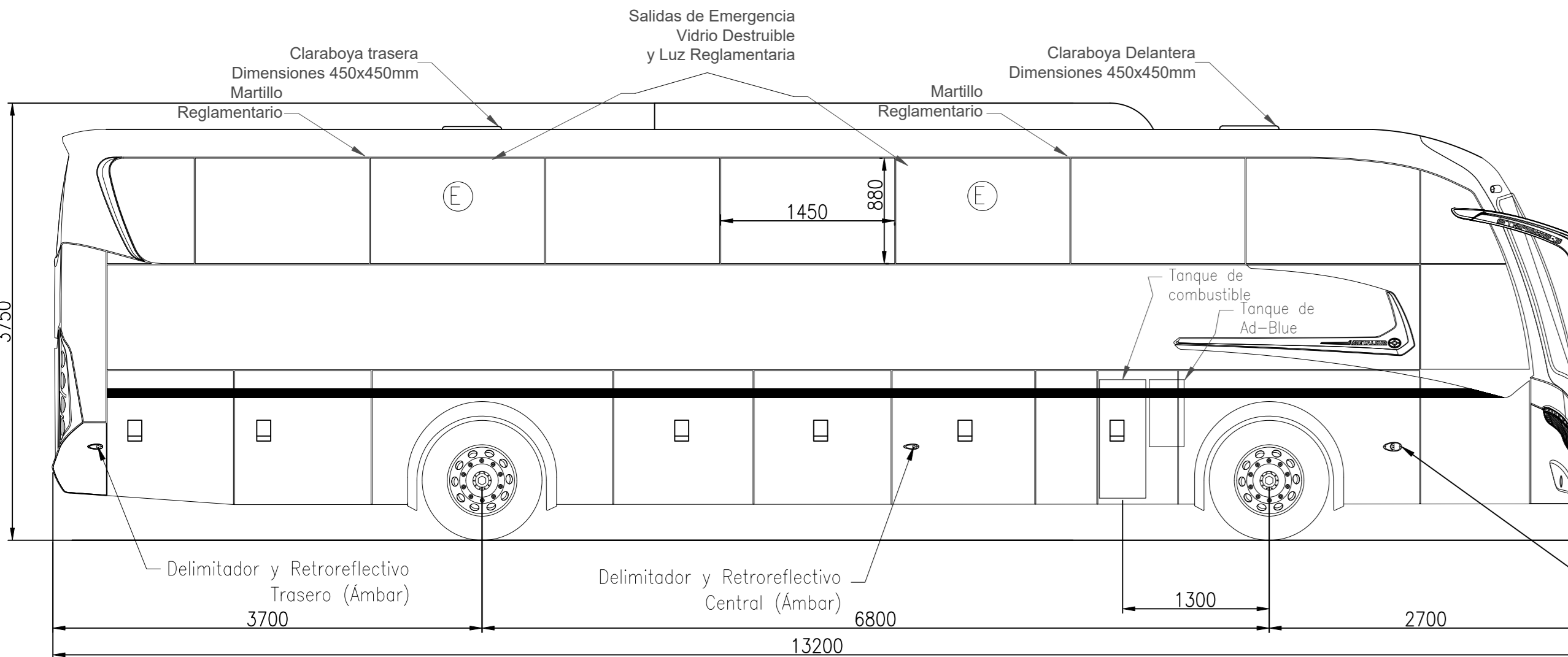

Vista Frontal  
Escala 1 : 50

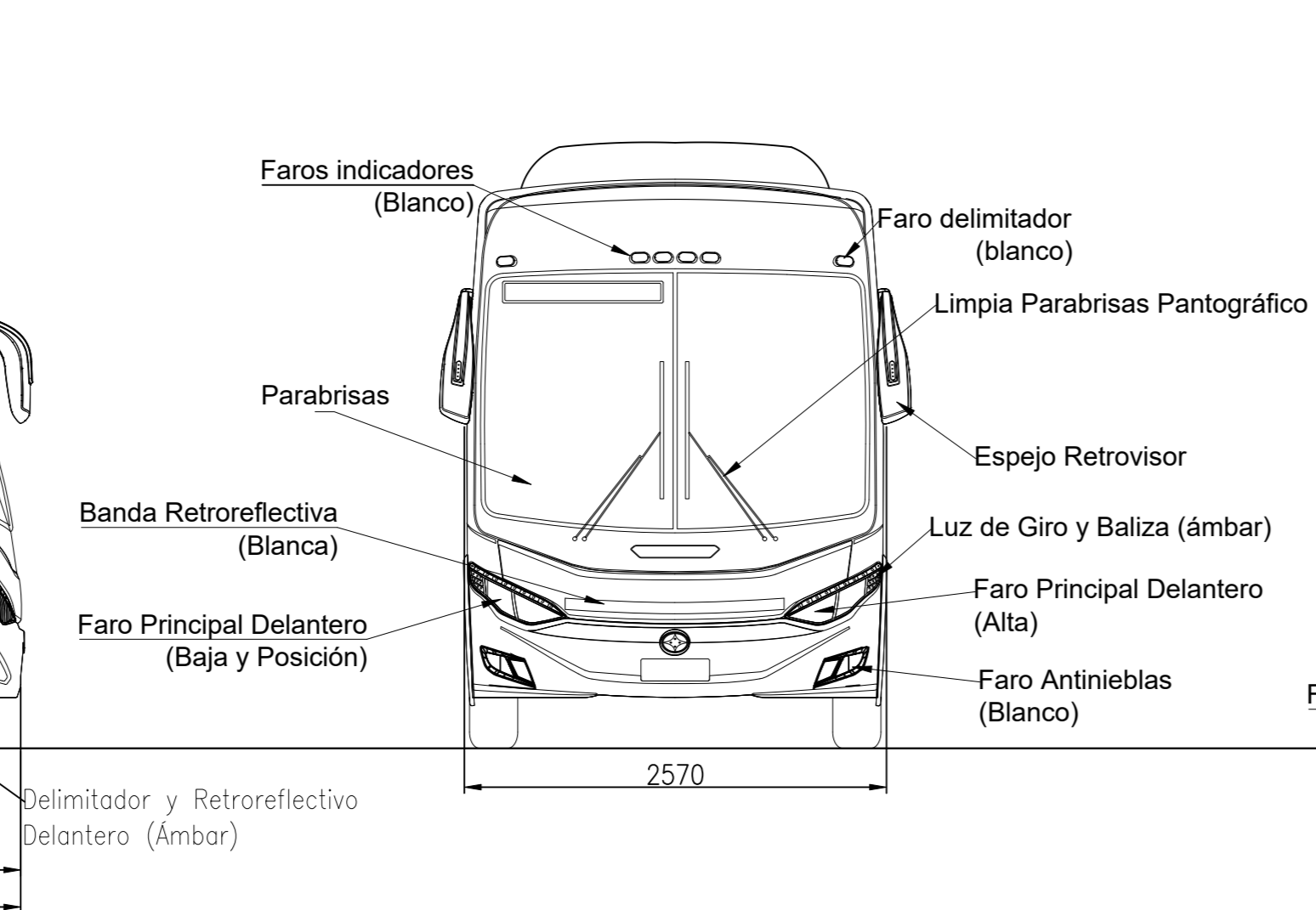

Vista Posterior  
Escala 1 : 50

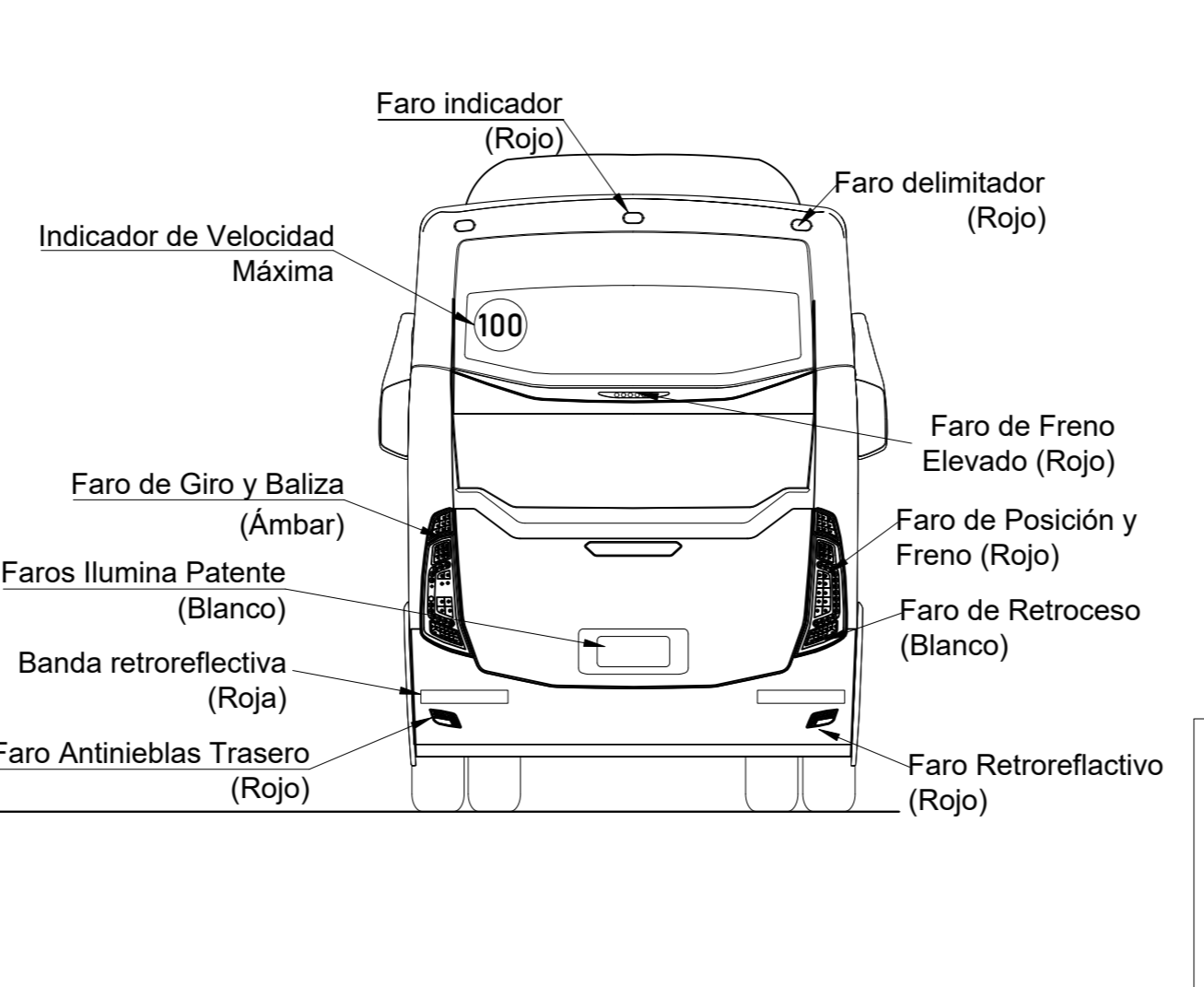

Detalle de asientos: Escala 1:10 Tipo de Servicio: Común

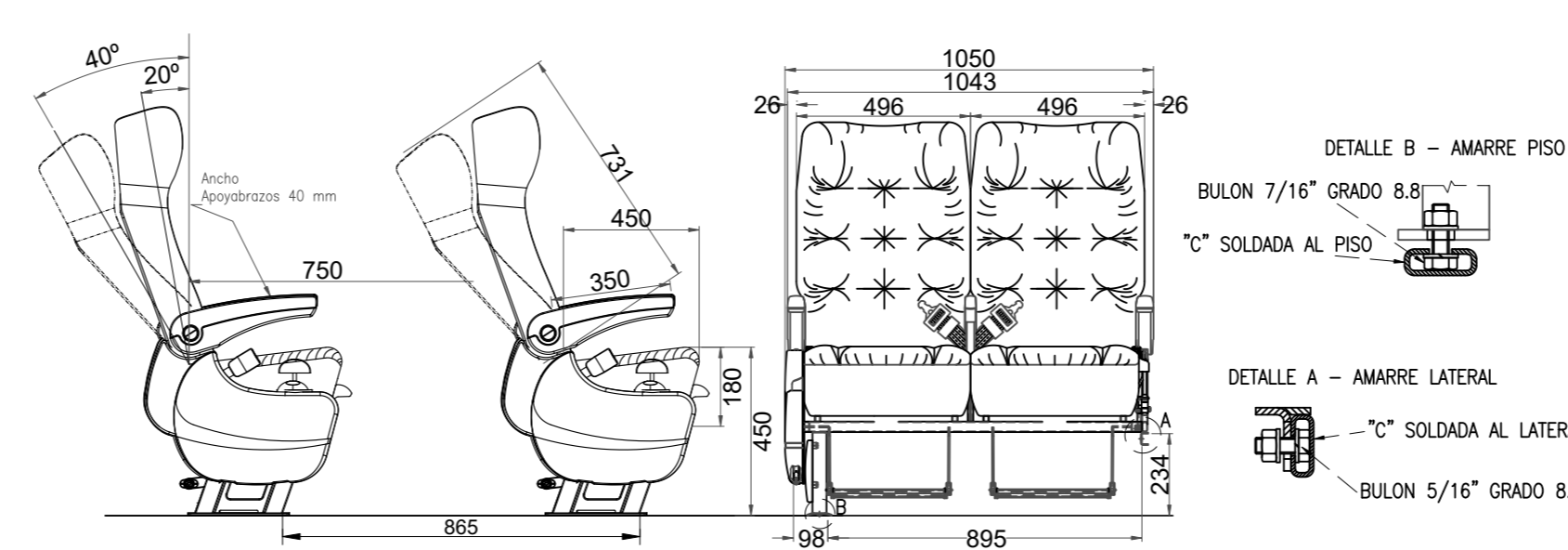

Detalle de estribo 1  
Escala 1:10

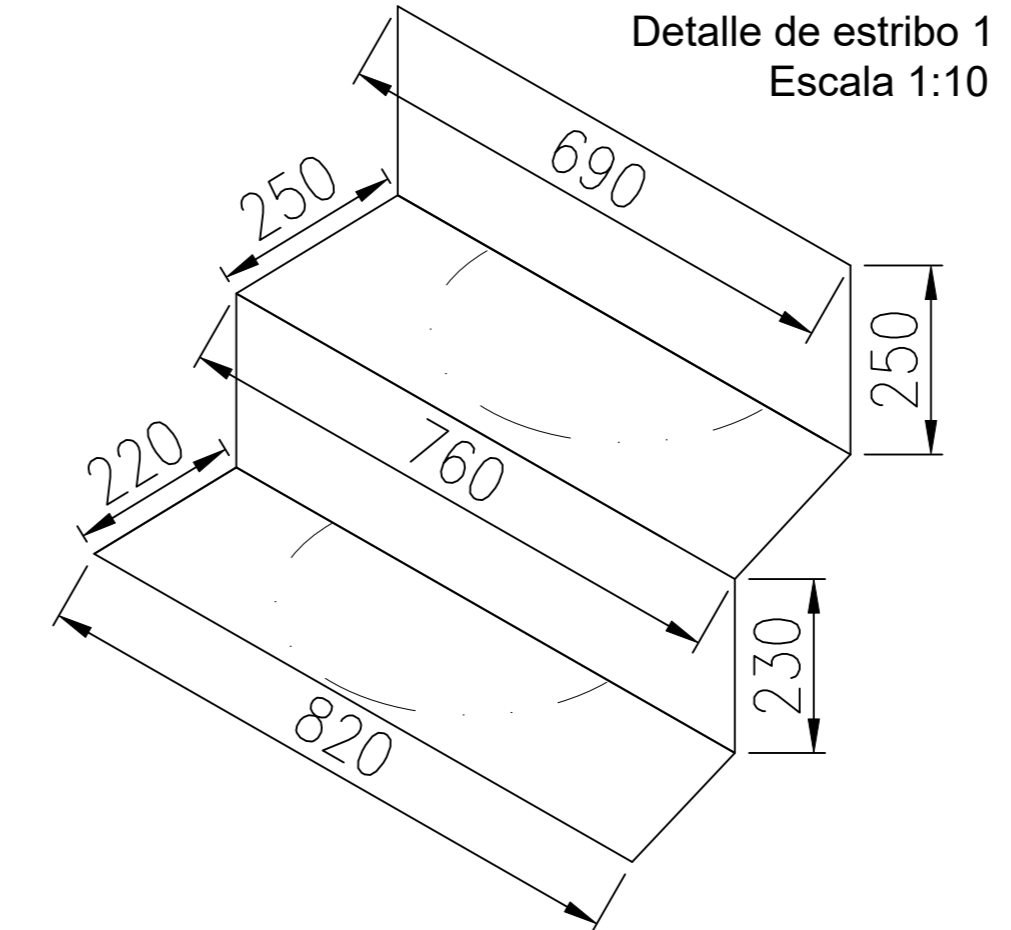

Detalle de estribo 2  
Escala 1:10

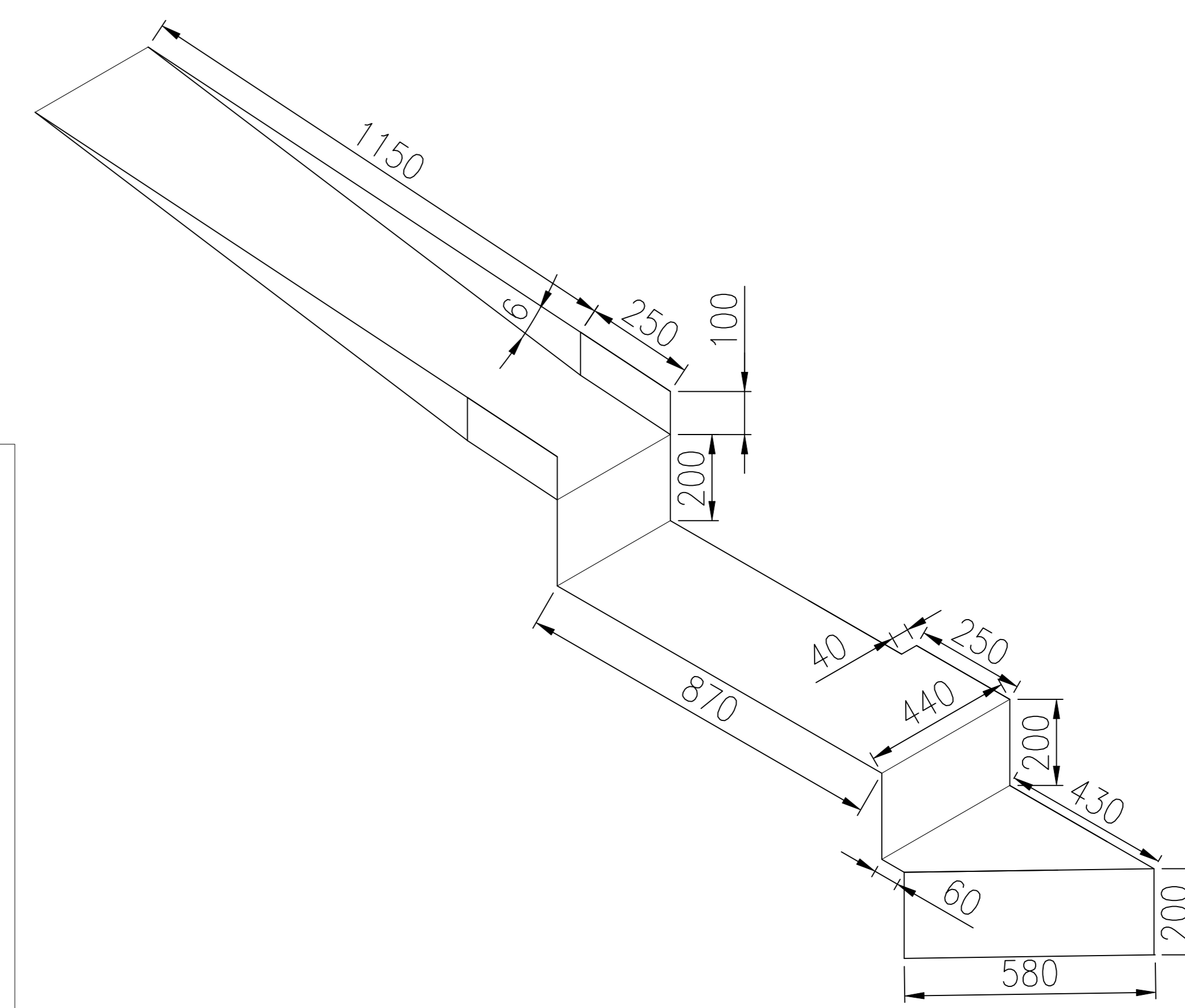

CAPACIDAD: 48 asientos COMUNES + Conductor + Acompañante

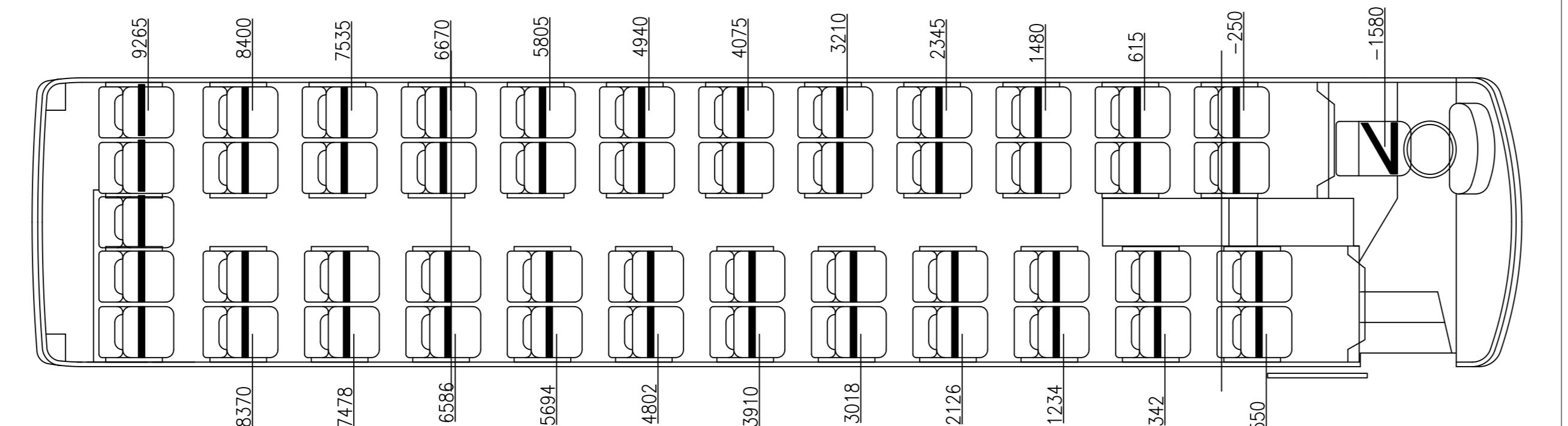
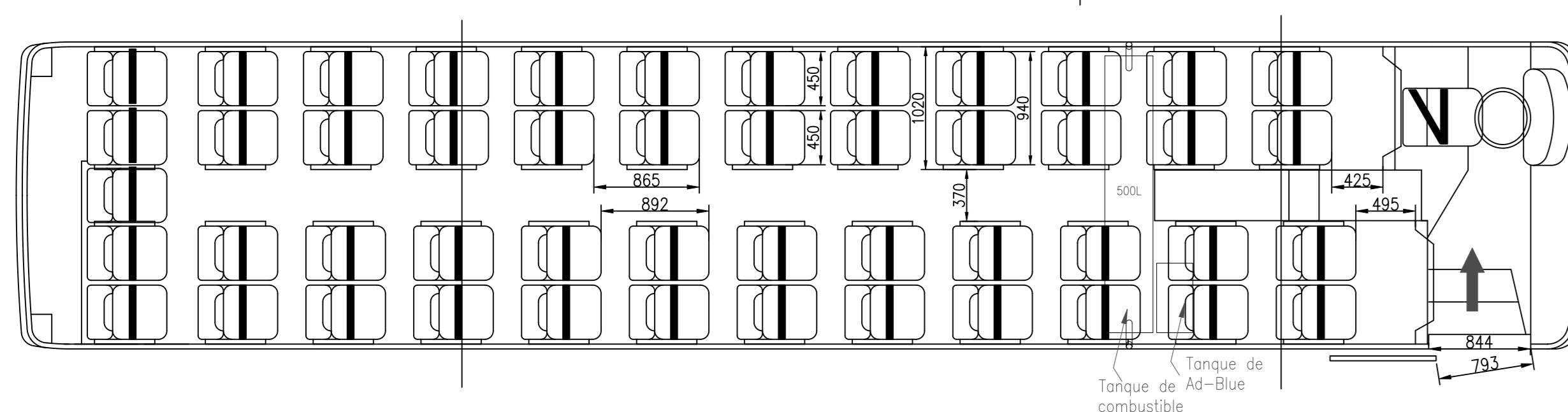

Detalle de Portapaquete:  
Escala 1 : 10

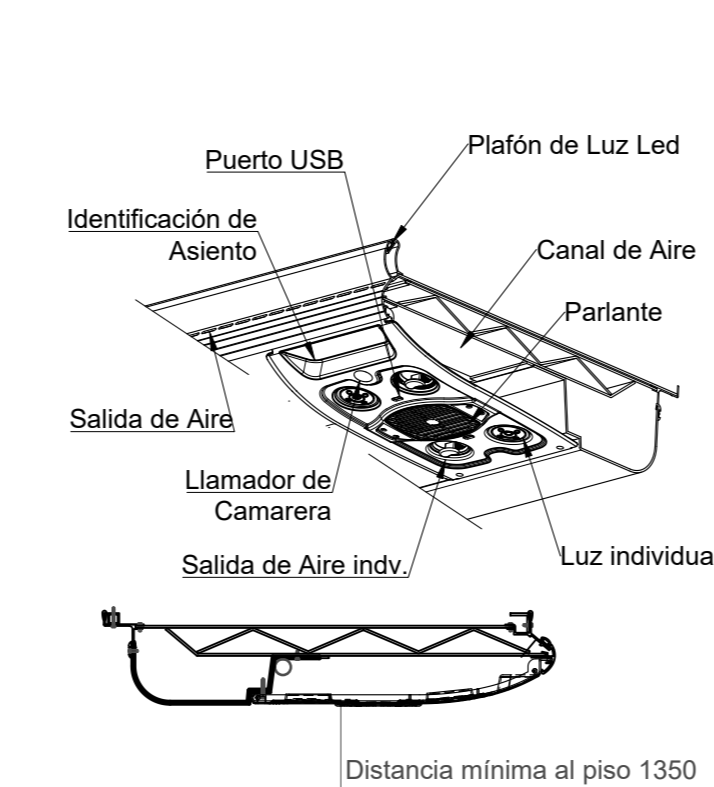

Detalle de bodega  
Escala 1:30  
Volumen: 8,66 m3



Tabla especificaciones técnicas (CNRV)	
Expediente original	No aplica
Expediente modificación (número de chasis)	No aplica
1. Expediente, plano o disposición de aprobación "módulo experimental"	Exp.: S02-010826/2016
2. Expediente o referencia "ensayo estabildad"	N/A
3. Expediente LCM asociado	EX-2018-50382139
4. Chasis Marca / Modelo	MERCEDES BENZ 0500R 1830/30
4.1 Motor Marca / Modelo	MERCEDES BENZ 0500R 1830/30
5. Carrocería Marca / Modelo	OM 926 LA. V/25
6. Configuración de ejes	OM 926 LA. V/22
7.1 Dimensiones de neumáticos primer eje (índice de carga y velocidad)	Metalsur / Starbus 360
7.2 Dimensiones de neumáticos segundo eje (índice de carga y velocidad)	1s-1d
8. Tipo de combustible	295/80/R22.5 (152 L)
8.1 Capacidad de combustible (l, m3, kWh)	295/80/R22.5 (152 L)
8.2 Cantidad de tanques de combustible	Diesel
8.3 Cantidad total de butacas (incluye conductor + acompañante)	500 litros
8.4 Tipo de butacas	48
8.5 Cinturones de seguridad (butacas para pasajeros)	50
8.6 Marca / modelo de butaca	Común
10.1 Ventanillas de emergencia	Dos Puntos
11. Eje trasero direccional	Metalsur / G6
12. Vehículo con accesibilidad para personas con movilidad reducida (PMR)	No
13. ABS	Si
14. EBS	Si
15. ESP	Si
16. Control de Crucero Adaptativo (Adaptive Cruise Control)	Opcional
17. Sistema de control de carril (Lane Departure Warning System - LDWS)	Opcional
18. Advanced Emergency Braking Systems - AEB	Opcional
19. Señal de Frenado de Emergencia (Emergency Braking Display - EBD)	Opcional

Tabla de emisiones del motor	
Monóxido de Carbono - CO	1,50g/kWh
Hidrocarburos Totales - HC	0,46g/kWh
Oxidos de Nitrógeno - NOx	2,00g/kWh
Material Particulado - MP	0,02g/kWh

Tabla de pesos			
	Eje delantero	Eje(s) Trasero(s)	Total
Tara	4600	8300	12900
Carga Útil	1656	2719	4375
Peso Total	6256	11019	17275
Admisibles	6300	11025	17325
Admisibles chasis	7000	11500	18500

**METALSUR**  
CARROCERÍAS S.A.  
Av. San Martín 2930 - Villa Gdor. Gálvez - C.P.: 2124 - Santa Fe - Argentina  
www.metalsur.com.ar

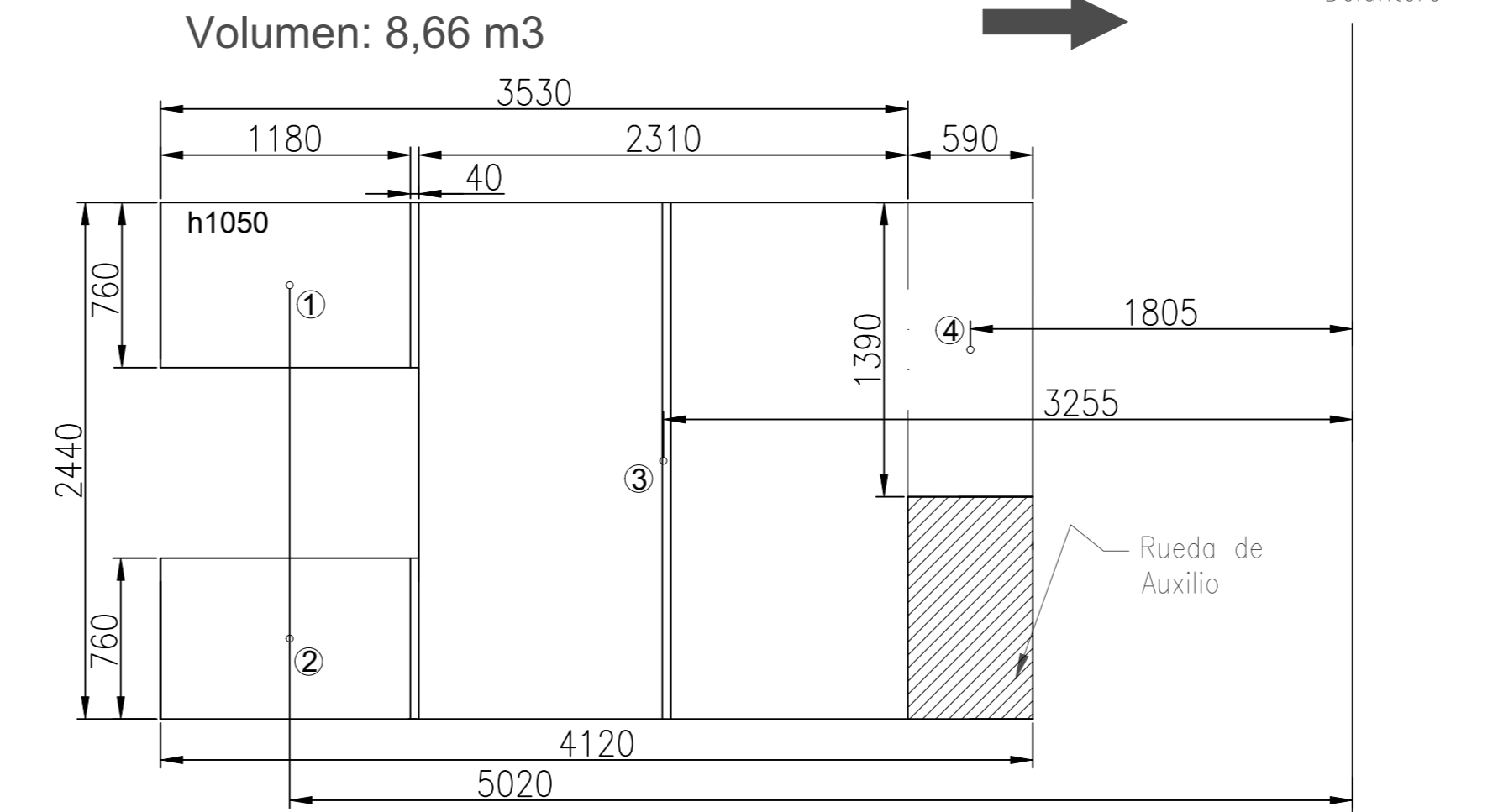
Tipo de Servicio: **Común con Aire Acondicionado**

Configuración de asientos: **48 + C + A**

Nº de plano de Carrocería: **S-322**

Técnico Responsable: **Ing. Luis Angel Signorelli** Especialidad: **Ingeniero Mecánico** Matrícula: **2 - 0069 - 7**  
Fecha: 23/12/2022 Escalas: 1 : 50 - 1 : 10 | Medidas: mm  
Dibujó: **Pablo Amantea**



República Argentina - Poder Ejecutivo Nacional  
Las Malvinas son argentinas

**Hoja Adicional de Firmas**  
**Plano**

**Número:**

**Referencia:** Planos de oferta

---

El documento fue importado por el sistema GEDO con un total de 1 pagina/s.